

감정평가서

APPRAISAL REPORT

의뢰인: 대구공공시설관리공단 이사장
(의뢰문서번호: 테크노폴리스로-1224)

건명: 불용차량 매각

평가서번호: 중 앙 032024-0723-014

이 감정평가서는 감정평가 의뢰목적 외의 목적에 사용하거나 타인(의뢰인 또는 제출처가 아닌 자)이 사용 할 수 없을 뿐 아니라 복사, 개작(改作), 전재(轉載)할 수 없으며 이로 인한 결과에 대하여 감정평가법인등은 책임을 지지 않습니다.

(주)중앙감정평가법인

Joong-ang Appraisal Co., Ltd
대구광역시 동구 동북로 500 태왕메트로시티701동
7층 (효목동)
대구경북지사 : T) 053-751-3600 F) 751-5232
e-mail : jungang3@kapaland.co.kr
home-page : <http://www.jaa.co.kr>

(자동차)감정평가표

이 감정평가서는 감정평가에 관한 법규를 준수하고 감정평가이론에 따라 성실하고 공정하게 작성하였기에 서명·날인합니다.

감정평가사 권순철



(주)중앙감정평가법인 대구경북지사장

권순철



감정평가액	칠십만원정 (₩700,000.-)					
의뢰인	대구공공시설관리공단 이사장	감정평가목적	매각			
제출처	대구공공시설관리공단 (테크노폴리스로-1224)	기준가치	시장가치			
소유자 (대상업체명)	대구공공시설관리공단	감정평가조건	--			
목록 표시근거	귀위뢰목록 (테크노폴리스로-1224)	기준시점	조사기간	작성일		
		2024.07.25	2024.07.25	2024.07.26		
감정평가 내용	공부(公簿)(의뢰)		사정		감정평가액	
	종류	면적(m ²) 또는 수량	종류	면적(m ²) 또는 수량	단가	금액(원)
	자동차	1대	자동차	1대	-	700,000
			이	하	여	백
합계						₩700,000

심사확인은 본인은 이 감정평가서에 제시된 자료를 기준으로 성실하고 공정하게 심사한 결과 이 감정평가 내용이 타당하다고 인정하므로 이에 서명·날인합니다.

심사자 : 감정평가사 오대원



감정평가액의 산출근거 및 결정의견

I. 감정평가 개요

1. 감정평가목적

본건은 대구공공시설관리공단에서 사용 중 노후화 등으로 인하여 불용처분 결정된 자동차로서 매각 목적의 감정평가임.

2. 감정평가의 근거 및 기준

본건은 「공유재산 및 물품관리법», 「감정평가 및 감정평가사에 관한 법률», 「감정평가에 관한 규칙», 「감정평가 실무기준」 등 관계법령의 규정과 제반 감정평가이론을 적용하여 감정평가 하였음.

3. 기준가치 및 감정평가 조건

가. 본건은 「감정평가에 관한 규칙」 제5조 제1항의 “시장가치” 를 기준으로 하되, 감정평가 목적을 고려하여 감정평가액을 결정하였음.

나. 본건은 귀 요청에 폐차조건부 감정평가임.

4. 기준시점 결정 및 그 이유

「감정평가에 관한 규칙」 제9조 제2항에 따라 대상물건의 가격조사 완료일자인 2024년 07월 25일을 기준 시점으로 결정함.

5. 실지조사 실시기간 및 내용

「감정평가에 관한 규칙」 제10조 제1항에 따라 본건 감정평가를 위한 실지조사는 2024년 07월 25일에 시행하여 대상물건의 현황 등을 직접 조사하고 가격자료를 수집하여 분석하였음.

감정평가액의 산출근거 및 결정의견

6. 감정평가 방법

가. 감정평가 방식

- 1) 원가방식 : 원가법 및 적산법 등 비용성의 원리에 기초한 감정평가 방식
- 2) 비교방식 : 공시지가기준법 및 거래사례비교법, 임대사례비교법 등 시장성의 원리에 기초한 감정평가 방식
- 3) 수익방식 : 수익환원법 및 수익분석법 등 수익성의 원리에 기초한 감정평가 방식

나. 자동차

1) 자동차 감정평가방법 적용 규정

「감정평가에 관한 규칙」 제20조 제1항을 근거하여 감정평가 할 때에는 거래사례비교법을 적용하여야 한다. 다만, 본래 용도의 효용가치가 없는 물건은 해체처분가격으로 감정평가 할 수 있다.

2) 적용 감정평가 방법

본건 자동차는 차종 · 형식 및 연식 · 주행거리 · 현상 · 관리상태 및 동종 유사 자동차의 거래사례 및 시중시세 등을 종합적으로 참작하여 거래사례비교법으로 평가하되, 본래 용도의 효용가치가 없는 물건은 해체처분가격으로 감정평가 하였음.

7. 기타 참고사항

가. 본건 차량의 차량등록번호, 차명, 등록일자 등은 귀 제시목록과 자동차등록원부에 의하였음.

나. 기타 참고사항

본건 차량의 중고차 사고이력정보 보고서[정보조회일자 : 2024.07.25, 출처 : 보험개발원]를 아래와 같으며, 본건 사고이력정보는 보험사고이력에 관한 정보에 한하며, 보험사고 이외의 사고에 대한 정보는 알수 없으니 업무진행시 유의하시기 바랍.

감정평가액의 산출근거 및 결정의견

전손 보험사고	도난 보험사고	침수 보험사고	특수 용도 이력
없 음	없 음	없 음	없 음
내차 피해	상대차 피해	소유자 변경	차량번호 변경
1회(9,131,137원)	없 음	1회	0회

감정평가액의 산출근거 및 결정의견

II. 감정평가액 산출근거

1. 본건의 개황

[자료출처 : 대구공공시설관리공단]

기 호	차 명	등록 번호	주행 거리(km)	최초등록일	취득 금액(원)	비 고
1	소형화물 봉고III4륜구동	81머 8801	785,392	2016.02.29	16,236,364	폐차조건부 매각

2. 유사물건의 가격수준

[자료출처 : 자동차 해체재활용업체]

기 호	차 명	년 식	주행 거리(km)	가격 수준(원)	비 고
1	소형화물 봉고III4륜구동	2016	-	700,000~800,000	해체재활용 매입기준

감정평가액의 산출근거 및 결정의견

Ⅲ. 감정평가액의 결정에 관한 의견

1. 감정평가액의 결정

구 분	수 량	적용단가(원/㎡)	감정평가액(원)	비 고
자동차	1대	-	700,000	-
합 계			700,000	

2. 결정의견

상기 감정평가액은 거래가격 수준과 자동차의 연식 및 형식, 주행거리, 시장상황, 형상 및 관리상태, 감정목적 등을 종합 참작하여 대상물건의 감정평가액으로 결정하였음.

자동차 평가명세표

기 호	차 명 차 종	등록 번호	차체	연식/형식	정원(적재량)	차대번호	제작자	감정평가액(원)	비 고
			기관	정격출력/배기량	연료/기통수	형 식	등록일자		
1	소형화물 봉고Ⅲ4륜구동	81머 8801		2016/PUD6CJ 133/3800PS/RPM	6명 4기통	KNCSHY76L GK065185 D4CB	2016.02.29 기아자동차㈜	700,000	
	합 계							₩700,000 - 이 하 여 백 -	

자 동 차 평 가 요 항 표

1. 현 황 2. 보관장소 3. 기타 참고사항

1. 현 황

<주행거리> : 미상

<사용연료> : 경유

<검사유효기간> : 2024.02.28~2025.02.27

2. 보관장소

대구광역시 달서구 대천동 891번지(성서공단로28) "대구공공시설관리공단 정비고 주차장" 에 보관 중임.

3. 기타 참고사항

본건은 수동변속기 차량이며 엔진불량으로 운행 불가상태이며 충격흡수장치, 장방형경광등, 싸이렌, 도로작업유도표시등, LED전광판등이 설치되어 있으며 현상 및 관리상태는 별첨 "사진용지" 와 같이 불량함.

사 진 용 지



【 본건 전면 전경 】



【 본건 측면 전경 】

사 진 용 지



【 본건 측면 전경 】

사 진 용 지



【 본건 후면 전경 】

사 진 용 지



【 본건 내부 】

사 진 용 지

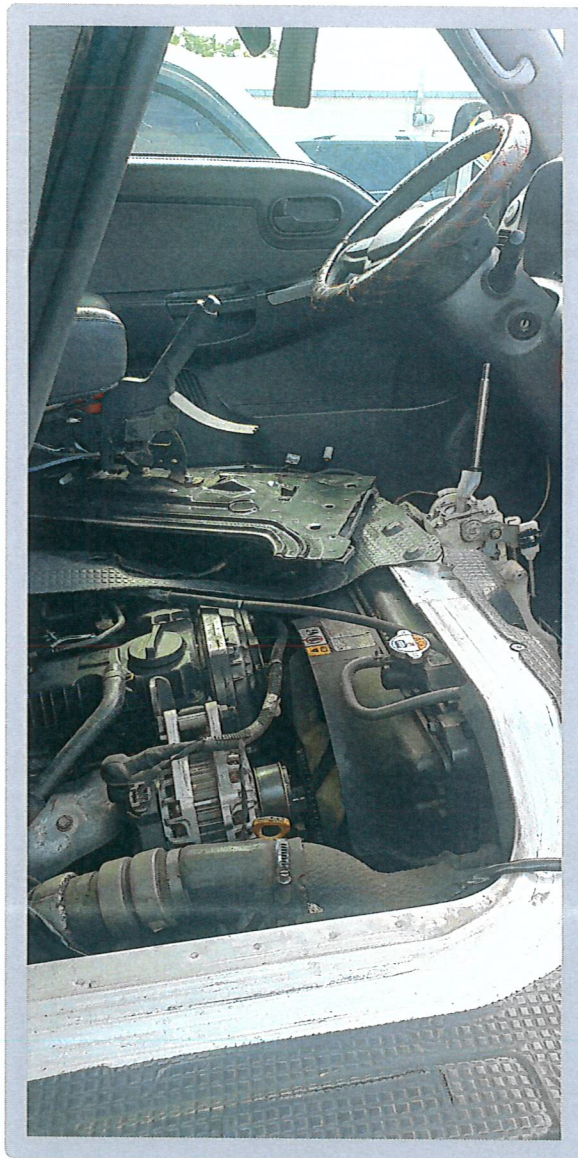

【 본건 내부 】

(주)중앙감정평가법인

(TEL: 053-751-3600, FAX: 053-751-5232)

문서번호 : 중앙 032024-0723-014

수 신 : 대구공공시설관리공단 이사장

제 목 : 감정평가 의뢰에 대한 회신 및 수수료 납입통지

1. 2024.07.23 자 귀 제 『

테크노폴리스로-1224

』호로

의뢰하신 『

불용차량 매각

』에

대하여 붙임과 같이 평가하여 회보합니다.

2. 위 건에 대하여 감정평가 보수 기준에 의거 아래와 같이 평가수수료를 청구하오니 정산하여 주시기 바랍니다.

가. 평가보수

청구내역

과 목	금 액	비 고
평 가 수 수 료	200,000	기본수수료 ≒200,000
실	40,000	
여비교통비	—	
토지조사비	—	
물건조사비	—	
공부발급비	—	
기 타 실 비	6,000	
비	—	
특별용역비	—	
소 계	46,000	
공 급 가 액	246,000	1,000원 미만 절사
부가가치세	24,600	
합 계	270,600	
기납부 착수금	—	
정산청구액	270,600	

붙 임 : 감정평가서 1부

나. 송 금 처 『 사업자등록번호 : 502-85-19069 』

농협은행 1081-01-002542 (주)중앙감정평가법인

*수수료 입금시 입금자 명의를 감정서번호인 "0723014" 로 해주시면 감사하겠습니다.

대 구 경 북 지 사 장



(주) 중앙 감정평가법인

수신 대구공공시설관리공단 이사장
참조
제목 감정의뢰에 대한 회신

1. 항상 우리 감정평가업무에 협조하여 주심에 대하여 깊이 감사드리며, 귀 공단의 무궁한 발전을 기원합니다.

2. 2024.07.23일자 귀 제 『테크노폴리스로-1224』로 의뢰하신 『불용차량 매각』에 대하여 붙임과 같이 감정하여 회보합니다.

3. 우리 법인은 부가가치세법 제32조 제2항(법인의 전자세금계산서 의무발행)에 의거 전자세금계산서를 발행하오니 필요사항(사업자등록증 사본, 담당자명, 유·무선 전화번호, 이메일)을 기재하여 팩스나 이메일로 회신하여 주시기 바랍니다.

붙임 : 1) 감정평가서 1부
2) 청구서 1부 끝.

대구경북지사장

담당부서 : 담당평가사 : 권순철
시행 중앙 032024-0723-014 (2024.07.26)
우41231 대구광역시 동구 동북로 500 태왕메트로시티701동 7층 (효목동)
TEL. 053-751-3600 FAX. 053-751-5232 / <http://www.jaa.co.kr>

자동차등록증 70-80 下

제 202210-007779 호

최초등록일: 2016 년 02 월 29 일

① 자동차등록번호	81머8801	② 차 종	소형 화물	③ 용도	자가용
④ 차 명	봉고Ⅲ 4륜구동	⑤ 형식 및 연식 (모델 연도)	PUD6CJ	2016	
⑥ 차 대 번호	KNCSHY76LGK065185	⑦ 원 동 기 형 식	D4CB		
⑧ 사 용 본 거 지	대구광역시 남구 대명로 29(대명동)				
소유자	⑨ 성명(명칭)	대구공공시설관리공단		⑩ 주 민 (법 인) 등 록 번 호	176171-0000280
	⑪ 주 소	대구광역시 남구 대명로 29(대명동)			

「자동차관리법」 제8조에 따라 위와 같이 등록하였음을 증명합니다.

이전

※ 유의사항 : 사용연료의 종류가 전기 또는 수소인 자동차의 경우 ⑦번란의 '원동기형식'은 '구동전동기형식'을 말합니다.

2022 년 10 월 19 일

※ 위반하기 쉬운 사항 (위반시 과태료·범칙금 부과-뒷면참조)

- 이전등록 : 매매·기타(15일), 증여(20일), 상속(6개월) 이내
- 변경등록 : 법인(단체)의 상호·주소·대표자(단체제한함) 변경시 30일 이내
- 말소등록 : 사유(폐차요청 등) 발생일로부터 1개월 이내

대구광역시 차량등록사업소장



1. 제 원			
⑫ 제 원 관 리 번 호 (형식승인번호)		A01-1-00031-2812-3115	
⑬ 길 이	5570 mm	⑭ 너 비	1740 mm
⑮ 높 이	2765 mm	⑯ 총 중 량	3115 kg
⑰ 배 기 량	2497 cc	⑱ 정 격 출 력	133/3800 Ps/rpm
⑲ 승 차 정 원	6 명	⑳ 최 대 적 제 량	800 kg
㉑ 기 통 수	4 기통	㉒ 연 료 의 종 류	경유 (연비: 9.1 km/L)
유의사항 : 사용연료의 종류가 전기인 자동차의 경우 "정격출력(ps/rpm)"은 "구동전동기 정격출력/회전수(kw/rpm)"를, "기통수/배기량(cc)"은 "구동축전지 정격전압/용량(v/Ah)"을 말하며, "연료소비율(km/ℓ)"은 "연료소비율(km/kWh)"을 말합니다. 사용연료의 종류가 수소인 연료전지자동차의 경우 "정격출력(ps/rpm)"은 "구동전동기 정격출력/회전수(kw/rpm)"를, "기통수/배기량(cc)"은 "연료전지 최고출력(kW)"을 말하며, "연료소비율(km/ℓ)"은 "연료소비율(km/kg)"을 말합니다. 「자동차관리법 시행규칙, 별표1 제2호의 특수자동차의 경우 최대적재량은 피견인 자동차를 연결하기 위해 허용되는 최대수직하중을 말하며 견인능력과는 무관합니다.			
2. 등록번호판 교부 및 봉인			
㉓ 구 분	㉔ 번호판발급일	㉕ 봉 인 일	㉖ 발급대행자확인
3. 저당권등록사실(저당권등록의 내용은 자동차등록원부(을)를 열람·확인하시기 바랍니다)			
㉗ 구분(설정 또는 말소)		㉘ 일 자	

4. 검사유효기간					
㉙ 연월일 부터	㉚ 연월일 까지	㉛ 검 사 시행장소	㉜ 주 행 거 리	㉝ 검사책임 자 확인	㉞ 검 사 구 분
2021-02-28	2022-02-27		396591		종합검사
2022-02-28	2023-02-27		527641		종합검사
2024. 2. 28 - 2025. 2. 27					종합검사
※주의사항 : ㉚ 항 첫째 란에는 신규등록일을 적습니다.					
※비고					
*구조변경:차체맞차대 2018-02-05 충격흡수장치(SGT11Aa), 기존:장방형경광등,싸이렌,도로작업유도표시등,LED전광판					
자동차 출고(취득)가격(부가세 제외) :			16,236,364 원		

중고차 사고이력정보 보고서



봉고III 4륜구동 / 81머8801

정보조회일자 : 2024-07-25

1. 중고차 사고이력 정보(요약)

 전손 보험사고 없음	 도난 보험사고 없음	 침수 보험사고 없음	 특수 용도 이력 없음
 내차 피해 1회 (9,131,137 원)	 상대차 피해 없음	 소유자 변경 1회	 차량번호 변경 0회

자동차보험 사고기록이 없었다고 해서 반드시 무사고라고 할 수는 없습니다.

2. 자동차 일반 사양 정보

자동차의 일반적인 사양 정보를 제공합니다.

제조사	기아	연식(Model year)	2016
자동차명	봉고III 4륜구동	차체형상	더블캡
배기량	2,497cc	용도 및 차종	자가용 화물
사용연료	디젤	최초 보험 가입일자	2016년 02월 29일
차량세부모델	더블캡		

첨단안전장치(O: 장착, △: 선택옵션, -: 미장착, X: 장착불가)

ABS 제동잠금방지장치	O	어라운드뷰	-	적응형순항제어장치	X
자동비상제동장치	X	긴급제동경고장치	-	가변형 전조등	X
주차조향제동지원	X	후방카메라(BCAM)	△	제동보조시스템	X
후측방경고장치	X	빌트인캠	-	주간 주행등	X

 차체자세제어장치	O	 전방충돌경고장치	X	 헤드업디스플레이	-
 차선이탈경고장치	X	 차선이탈보조장치	X	 타이어공기압경보장치	O
 주차전후방센서	X	 주차조향보조장치	X	 주차후방센서	X

3. 자동차 특수 용도 이력 정보

과거 해당 차량에 사용되었던 자동차등록번호를 자동차등록번호판의 용도별 분류기호에 관한 기준에 따라 분류, 제공하는 것으로 영업용 대여(렌트카), 영업용 일반(택시 등)으로 사용된 적이 있는지 확인할 수 있습니다.

영업용도(대여용) 사용이력 없음	영업용도(일반) 사용이력 없음	관용용도 사용이력 없음
----------------------	---------------------	-----------------

4. 자동차 번호/소유자 변경이력 정보

소유자 변경이력 정보는 개인 간의 소유 변경 이외에도 매매상사 간 변경(상품용)까지 모두 포함된 횟수로 제공됩니다. 참고해주시기 바랍니다.

변경 등록일	변경	차량번호	차량용도
2022-10-19	소유자변경	-	자가용 화물
2016-02-29	최초등록	81머XXXX	자가용 화물

5. 자동차 특수 사고 이력 정보

자동차보험에서 보험금이 지급된 자동차사고기록 중 자동차품질에 특별히 영향을 미칠 가능성이 있는 사고(전손, 도난, 침수사고)를 확인할 수 있습니다.

전손 보험사고 없음	도난 보험사고 없음	침수 보험사고 없음
---------------	---------------	---------------

용어설명

- 전손 보험사고** 손상된 자동차의 수리비용이 자동차가치(보험회사에서 적정하다고 인정한)를 초과한 경우(추정전손) 및 손상된 자동차의 수리가 불가능하거나 수리를 하더라도 자동차로서의 기능을 다할 수 없는 경우(절대전손)로 자동차보험에서 보상처리 받은 사고(도난, 침수, 보험사고 제외)
- 도난 보험사고** 자동차를 도난 당하여 경찰서에 신고한지 30일이 지나도록 도난 당한 자동차를 찾지 못하여 자동차 보험에서 보상처리 받은 사고
- 침수 보험사고** 자동차를 운행하던 중 자동차 내부로 물이 들어와 시동이 꺼지거나, 주차 중 엔진 등에 물이 들어가 운행이 불가능하게 되어 자동차에 손해가 발생한 사고
침수 보험사고는 침수 전(분)손 사고를 의미하며, 전손 보험사고는 침수 보험사고와 도난 보험사고를 제외한 일반(기타) 전손사고를 의미합니다.

6. 보험사고이력 상세 정보

보험금 및 수리(견적)비 출처에 따라서 '가입한 보험사에서 지급된 경우(내차 보험)'와 '다른 차량 보험에서 지급된 경우(상대 보험)'로 나뉘어 제공됩니다. 자동차사고로 상대 차량 또는 재물에 발생한 손해를 내 보험금에서 지급된 경우의 정보를 제공합니다.

* 쌍방과실로 해당 자동차의 손상, 수리 기록이 내차 보험과 상대 보험에서 동시에 처리된 경우에는 '내차 보험'에만 표시되고 '상대 보험'에서는 생략됩니다.

전개도

수리부위

요약수리내역

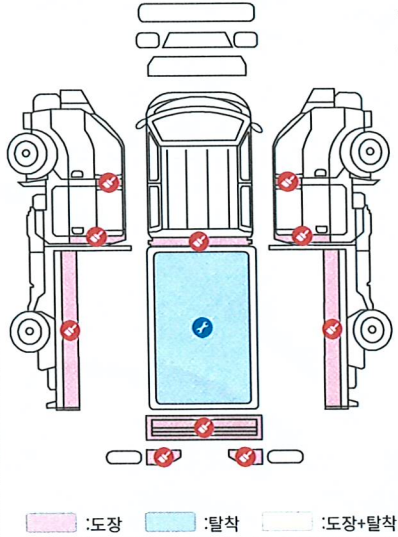

프런트범퍼	사이드미러(좌)	
헤드램프(좌)	사이드미러(우)	
헤드램프(우)	후드	
리어컴비네이션램프(좌)	프런트패널	
리어컴비네이션램프(우)	적재함(전체)	탈착
코너패널(좌)	적재함문(앞)	도장
코너패널(우)	적재함문(뒤)	도장
리어필러(좌)	도장적재함문(좌)	도장
리어필러(우)	도장적재함문(우)	도장
리어컴비패널(좌)	도장사이드스텝(좌)	
리어컴비패널(우)	도장사이드스텝(우)	
프런트도어(좌)	센터필러(좌)	도장
프런트도어(우)	센터필러(우)	도장
리어도어(좌)	프런트스텝(좌)	
리어도어(우)	프런트스텝(우)	

도장 ... 11 건
 탈착 ... 6 건
 교환 ... 8 건
 판금 ... 9 건
 수리 ... 1 건
 기타 ... 0 건

전체

2020-09-01



내 차 사고 발생 (피해)		상대 차 사고 발생 (피해)
내 차 보험 (처리)	상대 보험 (처리)	내 차 보험 (처리)
	수리(견적)비용 9,131,137원 - 부품 : 5,881,681원 - 공임 : 2,719,778원 - 도장 : 529,678원	

전개도

수리부위

수리내역

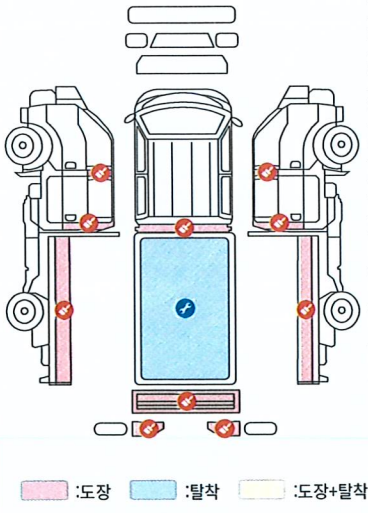

프런트범퍼	사이드미러(좌)	리어필러(좌)(도장)
헤드램프(좌)	사이드미러(우)	리어필러(우)(도장)
헤드램프(우)	후드	리어컴비패널(좌)(도장)
리어컴비네이션램프(좌)	프런트패널	리어컴비패널(우)(도장)
리어컴비네이션램프(우)	적재함(전체)	적재함문(앞)(도장)
코너패널(좌)	적재함문(앞)	적재함문(뒤)(도장)
코너패널(우)	적재함문(뒤)	적재함문(좌)(도장)
리어필러(좌)	도장적재함문(좌)	적재함문(우)(도장)
리어필러(우)	도장적재함문(우)	센터필러(좌)(도장)
리어컴비패널(좌)	도장사이드스텝(좌)	센터필러(우)(도장)
리어컴비패널(우)	도장사이드스텝(우)	적재함(전체)(탈착)
프런트도어(좌)	센터필러(좌)	4번 크로스멤버(교환)
프런트도어(우)	센터필러(우)	로드레스트(교환)
리어도어(좌)	프런트스텝(좌)	리어 컴비네이션램프(우)(교환)
리어도어(우)	프런트스텝(우)	리어 컴비네이션램프(좌)(교환)
		리어 판스프링 뿌라겟맞용접(교환)
		적재함 뒷문(교환)
		적재함 스텝 ASS'Y(교환)
		후론트 시트(우)(교환)

- 카히스토리 자료수집 방법상 일부 오류가 발생 할 수 있습니다. 의심되는 사항이 있으시면 전화주시기 바랍니다.

- 위 '수리(견적)비용'은 보험사가 지급하는 보험금 중에서 대차료, 휴차료 등 간접손해와 과실상계액 등을 제외한 수리 및 견적(부품/공임/도장) 비용으로 실제 지급된 보험금과 차이가 있습니다.

- 위 '수리내역 정보'는 해당 사고차량의 보험수리 작업내역 정보를 보유하고 있는 경우에 한하여 제한적으로 제공되고 있습니다. 앞으로 보유자료를 더욱 잘 정비하여 보다 많은 수리내역 정보가 제공될 수 있도록 노력하겠습니다.

용어설명

수리(견적)비용

자동차사고로 자동차가 손상된 경우 보험회사가 지급하는 보험금 중에서 자동차 운반비, 대차료(렌트비용), 휴차료 등의 간접손해와 과실상계액 등을 제외한, 자동차를 수리하는데 소요되는 비용 또는 견적으로 부품비용, 공임 및 도장료로 이루어집니다

- **미확정 사고** 자동차보험사고로 보험회사에 접수된 후 사고처리가 끝나지 않아 지급할 보험금액이 아직 확정되지 않았거나 확정되었는데 아직 보험개발원에 관련 자료가 넘어오지 않아(월 1회 전송, 2~3개월 소요) 확정처리 되지 않은 사고를 말합니다.
- **미가입기간** 자기차량손해담보 미가입기간으로 해당기간에 대해서는 자기차량손해담보에 의해 지급된 자동차수리비 정보를 제공할 수 없는 기간
- **내 차 보험처리 사고** 내 보험으로 처리한 내 차 사고 (대인사고 제외)
- **상대 보험처리 사고** 다른 차량 보험으로 처리한 내 차 사고 (대인사고 제외)
- **상대 차 피해 사고** 내 보험으로 처리한 상대 차 사고 (대인사고 제외)

7. 주행거리이력 정보

카히스토리 주행거리이력 정보서비스는 자동차보험 가입자 또는 중고차 판매자가 보험회사 또는 중고차소핑물에 직접 제출한 주행거리자료를 제공받아 서비스하고 있으며, 현재 보유하고 있는 주행거리정보가 제한적이어서 전체 차량의 60% 가량만 과거에 확인된 주행거리 기록을 확인할 수 있습니다.

보유 자료 없음

7. 차량가액정보



차량가액 범위
465~ 555 만원

차량기준가액은 자동차보험 자차담보 가입 및 사고발생 시 손해액 결정에 참고할 수 있는 자료로서, 시장에서 유통되는 중고차 시세와는 무관함을 알려드리며 실제 자동차보험 계약체결 및 손해액 결정에 적용여부가 다를 수 있습니다. (자세한 정보는 보험개발원 홈페이지에서 조회 가능)

* 동종 차량의 최소, 최대 금액 표시, 연식은 차량등록일자 기준

부가 이용정보

- 본 중고차 사고이력정보는 정보조회일자를 기준으로 작성된 것입니다.
- 본 정보는 자동차 일반정보로서 조회 차량을 확인하기 위하여 참고로 제공하는 것이며, 일부 차량의 경우, 정보의 누락이나 오류가 있을 수 있습니다.
- 침수사고에는 경미한 부분침수도 포함되며, 자료의 누락으로 '이력 없음' 으로 표시되는 경우가 있습니다.
- 카히스토리 자료수집 방법상 오류가 발생할 수 있으니 의심되는 사항이 있으시면 전화 주시기 바랍니다.
- 수리비용은 보험사에서 지급되는 보험금 산정을 위하여 책정된 차량 수리 관련 항목만의 비용으로 실제 지급받은 보험금과 차이가 있을 수 있습니다.

서비스 이용 제한 안내

중고차 사고이력정보 서비스는 자동차 보험을 취급하는 12개 손해보험사의 자동차 보험수리 지급기록(1996년 이후)에 근거하여 제공하고 있습니다. 따라서 다음과 같은 경우는 중고차 이력정보 서비스를 제공할 수 없습니다.

- 사고가 있었다 하더라도 보험회사에서 사고신고를 하지 않고 자비로 처리한 경우
 - 사고신고를 하였더라도 면책, 취소 등의 사유로 지급되지 않은 경우
 - 사고신고 후 자비로 처리한 경우
- 자동차보험이 아닌 운수 공제(택시공제, 화물공제, 버스공제 등)에 가입되어 운수공제로부터 자동차의 피해에 대한 손해를 보상받은 경우 등

본 중고차 사고이력 정보는 중고차 품질확인을 위한 보조정보이며 결정적 판단자료로 사용되어서는 아니됩니다. 따라서 정밀한 중고차 품질확인을 원하시면 차량진단 전문업체의 진단을 받아보시기 바랍니다.

중고차사고이력정보서비스는?

중고차사고이력정보서비스는 중고차 거래의 활성화와 중고차 매매시장의 투명성을 높이기 위하여,

보험개발원에서 보유하고 있거나 수집한 1996년 이후의 자동차관련 정보를 기초로 제공되는 온라인 서비스입니다.

본 정보는 중고차품질확인을 위한 보조정보로서 자동차와 관련된 모든 사고의 발생 여부나 품질확인을 위한 결정적인 판단자료로 사용 되어서는 아니 됩니다.

따라서 본 정보의 확대해석이나 오·남용으로 발생하는 사항에 대해서 보험개발원은 어떤 책임도 부담하지 아니합니다.

보험개발원(www.kidi.or.kr)은 보험입법 제176조에 의하여 설립된
보험요율산출기관이며, 중고차사고이력정보서비스(www.carhistory.or.kr)는
보험업법시행령 제86조 제1호에 근거하여 제공합니다.

